

KUPNÍ SMLOUVA

„Dodávka nábytku pro SKM MENDELU – Tauferovy koleje“

uzavřená podle § 2079 a násl. zákona č. 89/2012 Sb., občanský zákoník, ve znění
pozdějších předpisů (dále jen „občanský zákoník“):

Kupující:	Mendelova univerzita v Brně
se sídlem:	Zemědělská 1665/1, 613 00 Brno
součást:	Správa kolejí a menz, Kohoutova 11, 613 00 Brno
zastoupen:	prof. Dr. Ing. Janem Marešem, rektorem
ke smluvnímu jednání oprávněni:	prof. Dr. Ing. Jan Mareš, rektor Ing. Jana Hradská, ředitelka SKM
kontaktní osoba ve věcech technických:	XXXXXX tel: +420 XXXXXX +420 XXXXX e-mail: XXXXXX
IČO:	62156489
DIČ:	CZ62156489
bankovní spojení:	Komerční banka, a. s.
číslo účtu:	XXXXXX

na straně jedné a dále v textu pouze jako „**kupující**“

a

Prodávající:	IDEACOLLECTIVE s.r.o.
se sídlem:	Tuřanka 1519/115a, 627 00 Brno-Slatina
adresa pro doručování (je-li odlišná od shora uvedené):	
zastoupen:	Tomáš Blažek, jednatel
IČO:	01416880
DIČ:	CZ01416880
bankovní spojení:	UniCredit Bank, a.s.
číslo účtu:	XXXXXX

zápis do obchodního rejstříku vedeného Krajským soudem v Brně, spisová značka C77882
na straně druhé a dále v textu pouze jako „**prodávající**“

společně též jako „**smluvní strany**“

Článek I.

Předmět smlouvy

- 1.1 Kupující, jakožto zadavatel veřejné zakázky s názvem „**Dodávka nábytku pro SKM MENDELU – Tauferovy koleje**“ (dále jen „veřejná zakázka“) podle zákona č. 134/2016 Sb., o zadávání veřejných zakázek, ve znění pozdějších předpisů (dále jen „ZZVZ“), rozhodl o výběru prodávajícího ke splnění veřejné zakázky. Smluvní strany uzavírají ke splnění předmětu veřejné zakázky níže uvedeného dne, měsíce a roku tuto kupní smlouvu (dále jen „smlouva“).
- 1.2 Předmětem smlouvy je dodávka nového interiérového vybavení do vnitřních prostor pro ubytovací středisko Správy kolejí a menz Mendelovy univerzity v Brně – Tauferovy koleje. Předmět smlouvy zahrnuje dodávku a montáž nábytku do pokojů kolejí, jakož i dodávku kuchyněk včetně montáže a zapojení k ZTI a elektroinstalacím. Podrobná specifikace dodávky je uvedena v příloze č. 1a této smlouvy, kterou tvoří technická specifikace (dále též „předmět koupě“ nebo „zboží“).
- 1.3 Prodávající se tímto zavazuje dodat kupujícímu předmět koupě a umožnit kupujícímu nabýt vlastnické právo k předmětu koupě a splnit s ním související závazky uvedené v této smlouvě. Kupující se zavazuje, že řádnou dodávku se všemi součástmi a příslušenstvími, právy a povinnostmi, převezme a zaplatí prodávajícímu kupní cenu ve výši sjednané dle této smlouvy.
- 1.4 Předmět koupě je dodáván za podmínek uvedených v této smlouvě a v souladu se zadávacími podmínkami veřejné zakázky při dodržení platných technických norem.
- 1.5 Množství, jakost a provedení, jakož i další specifikace a vlastnosti předmětu koupě jsou uvedeny podrobně v přílohách č. 1a a 1b této smlouvy.
- 1.6 Prodávající je povinen dodat zboží a poskytnout služby, kterých je potřeba pro řádné splnění předmětu smlouvy. Předmětem dodávky je především:
 - a) výroba a doprava předmětu koupě na místo plnění
 - b) odborná montáž a instalace předmětu koupě v místě plnění
 - c) uvedení zboží do užívání, například seřízení zboží a ověření jeho řádné funkčnosti, jakož i provedení dalších úkonů nutných proto, aby zboží bylo způsobilé sloužit svému účelu
 - d) odstranění případných škod na majetku kupujícího, ke kterým dojde v průběhu dodávky, montáže a instalace zboží prodávajícím, především poškození ve vnitřních prostorech objektu (např. poškození podlah, omítek, stěn, výmaleb apod.)
 - e) zajištění řádné ochrany okolních ploch (interiéry, aj.), které budou činností prodávajícího dotčeny, resp. budou určeny k uskladnění, přepravě, stěhování zboží, a to před znečištěním a poškozením po celou dobu plnění smlouvy, a následné uvedení ploch do původního stavu
 - f) zajištění bezpečnosti práce a ochrany životního prostředí,
 - g) předání veškerých potřebných dokladů (atesty, certifikáty, návody k obsluze a údržbě atp.)
 - h) odvoz a ekologická likvidace obalů a dalších materiálů použitých při dodávce předmětu koupě v souladu s ustanoveními zákona č. 541/2020 Sb., o odpadech, ve znění pozdějších předpisů

1.7 Prodávající prohlašuje, že:

- a) je výlučným vlastníkem předmětu koupě, který kupujícímu odevzdá
- b) předmět koupě je nový, tzn. nepoužitý, nepoškozený, plně funkční, v nejvyšší jakosti a spolu se všemi právy nutnými k jeho řádnému a nerušenému nakládání a užívání kupujícím
- c) na předmětu koupě nevážnou žádná zatížení, zástavní práva, omezení převodu, předkupní práva, nebo jiná omezení ve prospěch třetích osob, nájmy, podnájem, užívací nebo jiná práva třetích osob bez ohledu na to, zda jde o práva zapisovaná do veřejných registrů a rejstříků či nikoliv
- d) prodávající má oprávnění uzavřít a splnit tuto smlouvu, která je pro něj plně a bezpodmínečně závazná, a podpisem ani splněním této smlouvy neporuší žádnou jinou smlouvu, kterou prodávající uzavřel, ani obecně závazné právní předpisy
- e) předmět koupě odpovídá této smlouvě; tzn., že má vlastnosti, které si smluvní strany ujednaly, a chybí-li ujednání, takové vlastnosti, které prodávající nebo výrobce popsal nebo které kupující očekával s ohledem na povahu předmětu koupě, že se hodí k účelu, který vyplývá zejména z této smlouvy, že vyhovuje požadavkům právních předpisů, že je vůbec bez jakýchkoli jiných vad, a to i právních, a má-li být na základě této smlouvy odevzdáno více výrobků, že je odevzdá v požadovaném množství
- f) zajistí v rámci plnění smlouvy legální zaměstnávání osob a zajistí pracovníkům podílejícím se na plnění smlouvy odpovídající úroveň bezpečnosti práce a férové a důstojné pracovní podmínky. Odpovídající úroveň bezpečnosti práce a férovými a důstojnými pracovními podmínkami se rozumí takové pracovní podmínky, které splňují alespoň minimální standardy stanovené pracovní právními a mzdovými předpisy. Kupující je oprávněn požadovat předložení dokladů, ze kterých dané povinnosti vyplývají a prodávající je povinen je bez zbytečného odkladu kupujícímu předložit. Prodávající je povinen zajistit splnění požadavků tohoto ustanovení smlouvy i u svých poddodavatelů. Nesplnění povinností prodávajícího dle tohoto ustanovení smlouvy se považuje za její podstatné porušení.
- g) bude se v souvislosti s plněním smlouvy snažit minimalizovat dopad na životní prostředí, používat obaly šetrné k životnímu prostředí, respektovat udržitelnost či možnosti cirkulární ekonomiky, a pokud je to možné a vhodné bude implementovat nové nebo značně zlepšené produkty, služby nebo postupy; tento závazek bude požadovat i od svých poddodavatelů.

1.8 Prodávající dále prohlašuje, že ke dni uzavření smlouvy:

- a) není účastníkem žádného soudního, rozhodčího nebo správního řízení, které by mohlo ovlivnit jeho schopnost řádného plnění závazků vyplývajících z této smlouvy, zejména není na majetek prodávajícího prohlášen konkurz, či nebylo vůči prodávajícímu zahájeno insolvenční řízení, či není vedena exekuce a ani si není vědom nebezpečí, že by takové soudní, rozhodčí nebo správní řízení mohlo být zahájeno;
- b) není v úpadku ani v hrozícím úpadku;
- c) nemá žádné dluhy nebo nedoplatky, v jejichž důsledku by mohlo dojít ke zřízení soudcovského zástavního práva, exekutorského zástavního práva nebo zástavního

- MENDELU
- Správa kolejí
- a menz
-

práva dle § 170 zákona č. 280/2009 Sb., daňového řádu, nebo k exekuci, již by mohl podléhat i dodávka dle této smlouvy.

- 1.9** Pokud jsou k řádnému a včasnému splnění požadavků kupujícího uvedených v této smlouvě potřebné i další dodávky či služby ve smlouvě výslovně neuvedené, je prodávající povinen tyto dodávky či služby na své náklady obstarat či provést jako součást závazku podle této smlouvy, a to bez dopadu na kupní cenu.

Článek II.

Dodací lhůta, místo plnění, instalace, vlastnické právo

- 2.1** Prodávající je povinen zahájit přípravu předmětu koupě první pracovní den po dni nabytí účinnosti této smlouvy.
- 2.2** Prodávající se zavazuje dodat předmět koupě, včetně instalace a montáže kupujícímu **v níže uvedených lhůtách:**

- a) Zahájení výroby vč. zaměření **do 5 pracovních dnů** od nabytí účinnosti této smlouvy.
- b) Dodávka, instalace a montáž předmětu koupě bude dokončena nejpozději **do 28.8.2023.**

Prodávající splní svou povinnost dodat předmět koupě tím, že předmět koupě bude protokolárně převzat kupujícím.

- 2.3** Prodlení prodávajícího s dodáním zařízení ve lhůtách pro instalaci a montáž nábytku dle předchozího odstavce se považuje za podstatné porušení smlouvy.
- 2.4** Prodávající není v prodlení jestliže:
- a) dojde k pozastavení dodávky na základě písemného pokynu kupujícího, nebo
 - b) dojde k pozastavení dodávky způsobeného vyšší mocí; o této skutečnosti je prodávající povinen kupujícího neprodleně informovat. Smluvní strany jsou povinny se vzájemně informovat o vzniku takové okolnosti a dohodnout způsob jejího řešení, jinak se vyšší moci nemohou dovolávat.
- 2.5** Prodávající se zavazuje s dostatečným časovým předstihem, a to **min. 3 pracovní dny** předem, prokazatelně uvědomit zástupce kupujícího ve věcech technických, na kontaktní email uvedený v této smlouvě o tom, že má v úmyslu zahájit montáž v místě plnění kterým jsou **Koleje J. Taufera na adrese J. Babáka 1861/3, 616 00 Brno.**
- 2.6** Předmět koupě je oprávněna převzít a podepsat protokol o předání a převzetí předmětu koupě (dále také „Protokol o předání a převzetí“) kontaktní osoba ve věcech technických dle této smlouvy.
- 2.7** Vyskytnou-li se v průběhu plnění nejasnosti, je prodávající povinen tyto nejasnosti konzultovat s kupujícím, jehož stanovisko bude v dané věci rozhodující. Nedodržení této povinnosti prodávajícího nezakládá eventuální budoucí nároky prodávajícího vůči kupujícímu včetně nároku na změnu závazku ze smlouvy.

● **MENDELU**
● **Správa kolejí**
● **a menz**
●

- 2.8** Jakékoliv použití náhradních materiálů, součástek, kompletačního materiálu, jiných technologií či jiné odlišnosti plnění oproti této smlouvě je prodávající povinen předem projednat a odsouhlasit s kupujícím. Pokud prodávající dodá plnění nesjednané touto smlouvou bez předchozího projednání a písemného odsouhlasení kupujícím, není kupující povinen takové odlišné plnění přijmout a uhradit a kupující může po prodávajícím požadovat bezplatné odstranění takového neodsouhlaseného plnění z místa plnění a/nebo obnovení původního stavu.
- 2.9** Prodávající je povinen vyzvat kupujícího s předstihem nejméně **7 pracovních dnů** před uplynutím lhůty stanovené v odst. 2.2 písm. b) ke kontrole plnění a zahájení přejímajícího řízení.
- 2.10** Nainstalované a odzkoušené zboží bude prodávajícím předáno kupujícímu na základě předávacího protokolu vyhotoveného pro každou fázi plnění. Pro tyto účely předá prodávající kupujícímu Protokol o předání a převzetí zboží s následujícími údaji:
- a) identifikační údaje o prodávajícím, případně o poddodavatelích,
 - b) označení zboží, které je předmětem předání a převzetí,
 - c) termín, od kterého počíná běžet záruční doba,
 - d) datum podpisu Protokolu o předání a převzetí zboží (toto datum je současně datem uskutečnění zdanitelného plnění ve smyslu zákona č. 235/2004 Sb., o dani z přidané hodnoty, ve znění pozdějších předpisů (dále jako „zákon o DPH“).
- Současně s protokolem prodávající kupujícímu předá příslušné doklady nutné k užívání a údržbě zboží a doklady, které se ke zboží jinak vztahují.
- 2.11** Kupující není povinen převzít zboží, které vykazuje vady, byť by tyto samy o sobě ani ve spojení s jinými nebránily řádnému užívání zboží nebo jeho užívání podstatným způsobem neomezovaly. Nepřevzme-li kupující z těchto důvodů zboží, hledí se na něj, jako by prodávajícím nebylo odevzdáno. Prodávající je v prodlení oproti dodací lhůtě se všemi důsledky, které se s tím pojí.
- 2.12** Převzetím kompletního zboží přechází na kupujícího vlastnické právo k věci, jakož i nebezpečí vzniku škody na věci.
- 2.13** Prodávající je povinen do 3 pracovních dnů od protokolárního převzetí zboží nebo v jiné dohodnuté lhůtě s objednatelem vyklidit místo plnění a uvést místo plnění do původního stavu. Uvedením do původního stavu se rozumí rovněž úklid a odstranění případných škod způsobených při plnění smlouvy (např. poškození podlah, výmalby, poškození interiérů apod.).
- 2.14 Vzorkování**
- a) Před zahájením výroby kuchyňských linek je nutné předložit k odsouhlasení vzorky materiálů. K předložení vzorků vyzve kupující prodávajícího, který tyto vzorky předloží kupujícímu ke schválení nejpozději do 2 pracovních dnů od výzvy.
 - b) Vzorky budou předloženy v místě plnění.
 - c) Na vzorcích bude zejména ověřeno, že vyhovují technické specifikaci.
 - d) Posouzení vzorků provede kupující do 3 pracovních dnů ode dne jejich předložení. Shledá-li, že vzorek nevyhovuje technické specifikaci, informuje o tom prodávajícího, který je pak povinen vzorek upravit nebo nahradit novým a předložit jej kupujícímu nejpozději do 2 pracovních dnů k novému posouzení a schválení.

- MENDELU
- Správa kolejí
- a menz
-

- e) Smluvní strany sjednávají, že prvky předmětu koupě musí technickými vlastnostmi, funkcionalitami, jakostí a provedením odpovídat schváleným vzorkům. Toto ustanovení platí rovněž pro vzorky předložené v souladu s čl. 10 zadávací dokumentace k veřejné zakázce v rámci zadávacího řízení. Liší-li se technické vlastnosti, funkcionality, jakost nebo provedení určené ve smlouvě a vzorek, rozhoduje smlouva. Určí-li smlouva a vzorek technické vlastnosti, funkcionality, jakost a provedení odlišně, nikoli však rozporně, musí prvky předmětu koupě odpovídat smlouvě i vzorku.
- f) Nesplňuje-li ani upravený nebo nahrazený vzorek technickou specifikací, považují to smluvní strany za podstatné porušení této smlouvy. Za podstatné porušení smlouvy se považuje také porušení kterékoli povinnosti prodávajícího ohledně vzorkování podle tohoto odstavce.
- g) Bez schválení vzorku nesmí být jemu odpovídající materiál, výrobek či prvek technického vybavení zapracován do předmětu koupě. Vzorek je schválen podpisem Objednatele na protokolu o vzorkování. Protokol o vzorkování zpracuje prodávající.
- h) Proávající je povinen účastnit se pravidelných kontrolních dnů, které budou organizovány min, jednou za 5 pracovních dnů, pokud nebude smluvními stranami dohodnuto jinak.

Článek III. Kupní cena

- 3.1** Kupní cena za splnění předmětu smlouvy je stanovena na základě nabídky prodávajícího podané dne 18. 5. 2023 do zadávacího řízení k veřejné zakázce a činí:

Kupní cena v Kč bez DPH	Sazba DPH v % a Výše DPH v Kč	Kupní cena v Kč včetně DPH
5.615.220	21%/ 1.179.196,20	6.794.416,20

Ceny za jednotlivé typy zboží jsou uvedeny v příloze č. 1b této smlouvy.

- 3.2** Kupní cena je cenou nejvýše přípustnou, pevnou a úplnou, kterou není možné překročit, pokud to výslovně neupravuje tato smlouva. Proávající prohlašuje, že kupní cena obsahuje jeho veškeré nutné náklady na dodávky a služby nezbytné pro řádné a včasné splnění závazků dle této smlouvy, včetně všech nákladů souvisejících při zohlednění veškerých rizik a vlivů, o nichž lze uvažovat během plnění závazků dle této smlouvy (kupní cena zahrnuje cenu za kompletní dodávku, tj. především veškeré náklady související s dodáním zboží, související služby, cestovní náklady, přepravné, pojištění, poplatky, daně, cla, schvalovací řízení, provedení předepsaných zkoušek, zabezpečení prohlášení o shodě, certifikátů a atestů a dalších dokladů ke zboží, převod práv, manipulační poplatky, provedení instalace zboží v místě, úklid a likvidace odpadů apod. Proávající dále prohlašuje, že kupní cena je stanovena i s přihlédnutím k vývoji cen v daném oboru, včetně vývoje kurzu české měny k zahraničním měnám až do doby splnění závazků dle této smlouvy.
- 3.3** Není-li výslovně uvedeno jinak, veškeré ceny v této smlouvě uvedené se rozumí bez daně z přidané hodnoty, která bude prodávajícím účtována podle předpisů platných ke dni uskutečnění zdanitelného plnění; smluvní strany se dohodly, že v případě změny ceny v důsledku změny sazby DPH není nutno ke smlouvě uzavírat dodatek.
- 3.4** Proávající přebírá nebezpečí změny okolností ve smyslu § 1765 odst. 2 občanského zákoníku.

Článek IV. Platební podmínky

- 4.1 Kupující neposkytuje zálohy.
- 4.2 Kupující je povinen zaplatit prodávajícímu za zboží kupní cenu ve výši podle čl. III. odst. 3.1 a násl. smlouvy, na základě jím vystaveného a kupujícímu prokazatelně doručeného daňového dokladu. Daňový doklad může být vystaven pouze na základě kupujícím potvrzeného Protokolu o předání a převzetí.
- 4.3 Daň z přidané hodnoty (dále též „DPH“) bude účtována ve výši určené podle právních předpisů platných ke dni uskutečnění zdanitelného plnění. Přílohou a součástí daňového dokladu musí být:
- a) kupujícím podepsaný Protokol o předání a převzetí potvrzující převzetí bez vad, nebo
 - b) kupujícím podepsaný Protokol o předání a převzetí a doklad o odstranění všech vad zboží uvedených v předávacím protokolu.
- 4.4 Daňový doklad bude obsahovat náležitosti daňového a účetního dokladu podle zákona č. 563/1991 Sb., o účetnictví, ve znění pozdějších předpisů a zákona o DPH. V případě, že daňový doklad takové náležitosti nebude splňovat, bude kupujícím vrácen do dne splatnosti daňového dokladu k opravení bez jeho proplacení. V takovém případě lhůta splatnosti začíná běžet znovu ode dne doručení opraveného či nově vyhotoveného daňového dokladu.
- 4.5 Splatnost daňového dokladu je **30 kalendářních dnů** od prokazatelného doručení daňového dokladu kupujícímu.
- 4.6 Kupní cena bude kupujícím uhrazena bezhotovostním převodem na bankovní účet prodávajícího uvedený v této smlouvě. Uvede-li prodávající na faktuře bankovní účet odlišný, má se za to, že požaduje provedení úhrady na bankovní účet uvedený na daňovém dokladu. Peněžítý závazek kupujícího se považuje za splněný v den, kdy je dlužná částka odepsána z bankovního účtu kupujícího ve prospěch bankovního účtu prodávajícího.
- 4.7 Prodávající se zavazuje na daňovém dokladu pro platbu kupní ceny uvádět pouze bankovní účet, který určil správci daně ke zveřejnění v registru plátců a identifikovaných osob. Prodávající a kupující se dohodli, že pokud bude na daňovém dokladu uveden jiný bankovní účet než ten, který je zveřejněn správcem daně v registru plátců a identifikovaných osob, kupující je oprávněn provést úhradu daňového dokladu na tento účet zveřejněný podle zákona o DPH a nebude tak v prodlení s úhradou kupní ceny. Pokud by kupujícímu vzniklo ručení v souvislosti s neplněním povinnosti prodávajícího vyplývajících ze zákona o DPH, má kupující nárok na náhradu všeho, co za prodávajícího v souvislosti s tímto ručením plnil.
- 4.8 Fakturační adresa zní: Mendelova univerzita v Brně, Správa kolejí a menz, Kohoutova 11, 613 00 Brno. Faktura bude zaslána v elektronické podobě na e-mail: XXXXX.
- 4.9 Daňový doklad bude doručen kupujícímu bezodkladně ode dne převzetí předmětu koupě (podpisu příslušného protokolu o předání a převzetí). V případě nesplnění této lhůty je prodávající v prodlení, které vylučuje prodlení kupujícího se zaplacením kupní ceny.

- 4.10** Prodávající odpovídá za škodu, která vznikne kupujícímu z důvodů nedodržení vystavení daňového dokladu v uvedených lhůtách, zejména za pozdní odvod DPH kupujícím z důvodů pozdního dodání daňového dokladu prodávajícím.

Článek V. Odpovědnost za vady, záruka

- 5.1** Prodávající poskytuje záruku za jakost zboží do **uplynutí 48 měsíců** od převzetí předmětu koupě, s výjimkou dodaných elektrospotřebičů, na které poskytuje záruku za jakost do **uplynutí 12 měsíců** od převzetí předmětu koupě a matrací, na které poskytuje záruku za jakost do **uplynutí 36 měsíců** od převzetí předmětu koupě.
- 5.2** Pokud je v technické či výrobní dokumentaci výrobce stanovena delší záruční doba, platí ustanovení o záruce podle technické či výrobní dokumentace výrobce.
- 5.3** Prodávající je odpovědný za to, že po celou záruční dobu bude mít zařízení vlastnosti sjednané touto smlouvou.
- 5.4** Prodávající odpovídá za vady, jež má zboží v době předání a za vady, které se vyskytly v záruční době. Záruka se nevztahuje na vady způsobené neodborným zacházením, nesprávnou nebo nevhodnou údržbou, nebo nedodržováním předpisů výrobců pro používání zboží, které kupující od prodávajícího převzal při převjímce (např. záruční listy) nebo o kterých prodávající kupujícího písemně poučil. Záruka se rovněž nevztahuje na vady způsobené hrubou nedbalostí, nebo úmyslným jednáním.
- 5.5** Reklamacе vad musí být provedena písemně bez zbytečného odkladu poté, kdy byla vada zjištěna (za písemné uplatnění se považuje i nahlášení e-mailem). Kupující bude vady oznamovat k rukám kontaktní osoby prodávajícího na níže uvedené údaje:
- Jméno: Tomáš Blažek
 - telefonní číslo: XXXXX
 - e-mail: XXXXX
 - adresa: Tuřanka 1519/115a, 627 00 Brno - Slatina

Jakmile kupující odešle toto oznámení, bude se mít za to, že požaduje bezplatné odstranění vady, neuvede-li v oznámení jinak.

- 5.6** Prodávající se zavazuje na odstranění reklamovaných vad nastoupit bezodkladně, nejpozději však **3 pracovních dnů** ode dne doručení reklamacе.
- 5.7** Reklamované vady se prodávající zavazuje odstranit v souladu s uplatněným právem kupujícího bezodkladně, nejpozději však **do 5 pracovních dnů** bez použití náhradních dílů a **do 10 pracovních dnů** při použití náhradních dílů ode dne nástupu na odstranění vad, nebude-li mezi prodávajícím a kupujícím dohodnuto jinak.
- 5.8** Neodpovídá-li zboží této smlouvě, má kupující právo zejména na:
- a) odstranění vady dodáním nového zboží bez vad, pokud to není vzhledem k povaze vady nepřiměřené; pokud se vada týká pouze součásti zboží, může kupující požadovat jen výměnu vadné součásti,
 - b) odstranění vady opravou zboží, je-li vada opravou odstranitelná,
 - c) odstranění vady dodáním chybějící součásti zboží nebo, mělo-li být na základě této smlouvy odevzdáno více zboží, dodáním chybějícího zboží,

- MENDELU
- Správa kolejí
- a menz
-

- d) přiměřenou slevu z kupní ceny,
- e) odstoupení od smlouvy.

Kupující je oprávněn zvolit si a uplatnit kterékoli z uvedených práv dle svého uvážení, případně zvolit a uplatnit kombinaci těchto práv.

5.9 Smluvní strany se zavazují poskytovat si navzájem při odstraňování vad zboží veškerou potřebnou součinnost tak, aby byly vady řádně a včas odstraněny. Pokud se smluvní strany nedohodnou jinak, je prodávající povinen zejména:

1. v případě odstranění vady dodáním nového zboží dodat nové zboží do místa plnění, a
2. zboží, jehož vada má být odstraněna opravou, převzít k opravě v místě, kde bylo kupujícímu odevzdáno, a po provedení opravy opravené zboží opět v tomto místě předat kupujícímu.

Převzetí zboží k odstranění vad a následně předání zboží po odstranění vad proběhne vždy **v pracovní dny v pracovní době od 9:00 do 14:00 hod.**, nebude-li mezi prodávajícím a kupujícím dohodnuto jinak

5.10 Uplatnění práv dle tohoto článku kupujícím, jakož i plnění jim odpovídajících povinností prodávajícího není podmíněno ani jinak spojeno s poskytnutím jakékoli další úplaty kupujícího prodávajícímu, příp. jiné osobě; kupujícímu náleží i náhrada nákladů účelně vynaložených při uplatnění těchto práv. To neplatí pro ustanovení odstavce následujícího.

5.11 V případě, že prodávající neodstraní vadu ve lhůtě dle tohoto článku nebo pokud prodávající odmítne vadu odstranit, je kupující oprávněn vadu odstranit na své náklady a prodávající je povinen kupujícímu uhradit náklady vynaložené na odstranění vady, a to **do 10 pracovních dnů** ode dne jejich písemného uplatnění u prodávajícího. V případech, kdy ze záručních podmínek vyplývá, že záruční opravy může provádět pouze autorizovaná osoba nebo kdy neautorizovaný zásah je spojen se ztrátou práv ze záruky, smí kupující vadu odstranit pouze využitím služeb autorizované osoby.

Článek VI. Smluvní pokuty

6.1 V případě prodlení prodávajícího s dodáním předmětu koupě ve lhůtě podle čl. II. odst. 2.2 písm. b), je kupující oprávněn účtovat smluvní pokutu ve výši 0,1 % z kupní ceny bez DPH za každý započatý den prodlení, a to nejdéle po dobu 60 kalendářních dnů.

6.2 V případě, že nebude prodávajícím dodávka dodána ve lhůtě podle čl. II. odst. 2.2 písm. b) této smlouvy, a bude-li rovněž vyčerpána možnost smluvní sankce podle čl. VI. odst. 6.1 této smlouvy, má kupující právo odstoupit od smlouvy.

6.3 Pokud bude kupující v prodlení s úhradou faktury proti sjednanému termínu a neprokáže, že toto prodlení bylo způsobeno opožděným uvolněním prostředků z projektu, je prodávající oprávněn účtovat kupujícímu úrok z prodlení ve výši 0,01 % z dlužné částky v Kč bez DPH za každý i započatý den prodlení.

- MENDELU
- Správa kolejí
- a menz
-

- 6.4** Smluvní pokuty se stávají splatnými dnem následujícím po dni, ve kterém na ně vznikl nárok.
- 6.5** Na jakoukoli smluvní pokutu je oprávněná strana smlouvy oprávněna vystavit daňový doklad. Jakákoli smluvní pokuta je splatná do 15 dnů ode dne doručení oznámení o jejím uplatnění druhé straně smlouvy. Náhrada případné škody není zaplacením kterékoliv smluvní pokuty dotčena.
- 6.6** Zaplacením sankce (smluvní pokuty) není dotčen nárok kupujícího na náhradu škody způsobené mu porušením povinnosti prodávajícího, na niž se sankce vztahuje.

Článek VII Ukončení smluvního vztahu

- 7.1** Smluvní vztah založený touto smlouvou může být ukončen splněním, dohodou smluvních stran nebo odstoupením od smlouvy.
- 7.2** Prodávající je oprávněn od smlouvy odstoupit v případě podstatného porušení smlouvy kupujícím a dále v případě nebude-li kupujícím uhrazena kupní cena do 60 dnů ode dne splatnosti daňového dokladu kupujícím.
- 7.3** Kupující je kromě zákonných důvodů oprávněn od smlouvy odstoupit také:
- a) bude prodávající v prodlení s dodáním předmětu koupě o více než 60 kalendářních dní,
 - b) v případě vydání rozhodnutí o úpadku prodávajícího dle § 136 zákona č. 182/2006 Sb., o úpadku a způsobech jeho řešení (insolvenční zákon), ve znění pozdějších předpisů,
 - c) v případě, že prodávající v nabídce podané do zadávacího řízení k veřejné zakázce uvedl informace nebo předložil doklady, které neodpovídají skutečnosti a měly nebo mohly mít vliv na výsledek tohoto výběrového řízení.
- 7.4** Účinnost odstoupení od smlouvy nastává doručením písemného oznámení o odstoupení druhé smluvní straně.
- 7.5** Smluvní strany sjednávají, že za podstatné porušení smlouvy se mimo výslovně uvedených případů považuje rovněž takové porušení povinnosti smluvní strany, o němž již při uzavření smlouvy věděla nebo musela vědět, že by druhá smluvní strana smlouvu neuzavřela, pokud by toto porušení předvíдалa.

Článek VIII. Další ujednání

- 8.1** Pro případ, že dojde ke změně kteréhokoli z údajů uvedených v záhlaví smlouvy, je smluvní strana, u které daná změna nastala, povinna informovat o ní druhou smluvní stranu, a to průkazným způsobem (datovou zprávou, formou doporučeného dopisu nebo e-mailové zprávy), ve znění pozdějších předpisů, a to bez zbytečného odkladu. V případě, že z důvodu nedodržení nebo porušení této povinnosti dojde k prokazatelnému vzniku škody, zavazuje se strana, která škodu způsobila, tuto nahradit druhé smluvní straně v plné míře.

- MENDELU
- Správa kolejí
- a menz
-

- 8.2** Smluvní strany se zavazují informovat se navzájem o všech skutečnostech, které mají nebo by mohly mít vliv na plnění smlouvy a poskytovat si nezbytnou součinnost k plnění této smlouvy. Prodávající je povinen neprodleně vyrozumět kupujícího o případném ohrožení doby plnění a o všech skutečnostech, které mohou předmět plnění znemožnit.
- 8.3** Při dodání zboží a provádění jeho montáže a instalace je prodávající povinen dodržovat veškeré požární předpisy, předpisy BOZP, vnitřní předpisy kupujícího vztahující se k takovým činnostem, které kupující prodávajícímu poskytne před zahájením takových činností (pokud byly vydány).
- 8.4** Prodávající není oprávněn postoupit tuto smlouvu, ale ani jednotlivá práva, povinnosti, závazky a pohledávky z této smlouvy třetím osobám bez předchozího písemného souhlasu kupujícího.
- 8.5** Smluvní strany se zavazují informovat se navzájem o všech skutečnostech, které mají nebo by mohly mít vliv na plnění smlouvy a poskytovat si nezbytnou součinnost k plnění této smlouvy. Prodávající je povinen neprodleně vyrozumět kupujícího o případném ohrožení doby plnění a o všech skutečnostech, které mohou předmět plnění znemožnit.
- 8.6** Prodávající odpovídá v plném rozsahu za plnění dle této smlouvy, tj. za dodávky, práce a činnosti prováděné jeho zaměstnanci a poddodavateli, seznámí je vždy se všemi dohodnutými podmínkami plnění této smlouvy, provádění prací, jakož i smluvními termíny sjednanými v této smlouvě.
- 8.7** Nedostatky a vady zboží zjevné již v průběhu dodání, montáže či instalace je prodávající povinen na vyzvání kupujícího bez zbytečného odkladu odstranit.
- 8.8** Prodávající se zavazuje, že dodané zboží bude mít vlastnosti v souladu s podmínkami sjednanými v této smlouvě, zejména s technickými parametry předmětu koupě obsaženými v přílohách této smlouvy.
- 8.9** Prodávající odpovídá kupujícímu za škodu způsobenou porušením povinnosti podle této smlouvy nebo povinnosti stanovené obecně závazným právním předpisem.
- 8.10** Strany se dohodly a prodávající určil, že osobou oprávněnou k jednání za prodávajícího ve věcech technických, které se týkají této smlouvy a její realizace je:
Jméno: Tomáš Blažek
e-mail: XXXXX
tel.: XXXXX

Článek IX.

Obecné nařízení o ochraně osobních údajů, důvěrnost informací

- 9.1** Smluvní strany jsou si vědomy toho, že v rámci plnění vyplývajícího z této smlouvy mohou jejich zaměstnanci získat vědomou činností druhé smluvní strany nebo i jejím opominutím, či jinak přístup k důvěrným informacím druhé smluvní strany, (dále jen „důvěrná informace“ nebo „důvěrné informace“), a osobním údajům fyzických osob souvisejících s prodávajícím, se kterými se prodávající seznámí v rámci spolupráce stran, ať už jde o informace zaznamenané jakýmkoli možným způsobem. O tom jsou povinny zachovávat mlčenlivost.

● MENDELU
● Správa kolejí
● a menz
●

- 9.2** Osobním údajem se podle Nařízení Evropského parlamentu a Rady (EU) č. 2016/679 ze dne 27. dubna 2016 o ochraně fyzických osob v souvislosti se zpracováním osobních údajů a o volném pohybu těchto údajů a o zrušení směrnice 95/46/ES (obecné nařízení o ochraně osobních údajů - dále jen „GDPR“) rozumí jakákoliv informace týkající se určeného nebo určitelného subjektu údajů. Subjekt údajů se považuje za určený nebo určitelný, jestliže lze subjekt údajů přímo či nepřímo identifikovat zejména na základě čísla, kódu nebo jednoho či více prvků, specifických pro jeho fyzickou, fyziologickou, psychickou, ekonomickou, kulturní nebo sociální identitu.
- 9.3** Každá ze smluvních stran se zavazuje zachovávat mlčenlivost o veškerých skutečnostech a informacích, zejména obchodní a technické povahy a know-how týkající se druhé smluvní strany, které získá na základě jednání předcházejících podpisu této smlouvy, při uplatňování této smlouvy a dále kdykoli po jejím podpisu.
- 9.4** Veškeré důvěrné informace zůstávají výhradním vlastnictvím předávající strany a přijímající strana vyvine pro zachování jejich důvěrnosti a pro jejich ochranu alespoň stejné úsilí, jako by se jednalo o její vlastní důvěrné informace. Obě smluvní strany se zavazují nepublikovat žádným způsobem důvěrné informace druhé strany a nepředat je třetí straně. Obě smluvní strany se dále zavazují nezálohovat, neukládat a nezneužívat, neoprávněně nesdílet, nezpřístupnit důvěrné informace druhé strany, které jsou obchodní, výrobně technické povahy, mající skutečnou nebo potenciální materiální či nemateriální hodnotu a nejsou v obchodních kruzích běžně dostupné a podle této smlouvy včetně smluvních dodatků si smluvní strany vyhradily jejich utajení. Obě strany se zároveň zavazují nepoužít důvěrné informace druhé strany jinak, než za účelem plnění smlouvy nebo uplatnění svých práv z této smlouvy.
- 9.5** Nedohodnou-li se smluvní strany výslovně jinak, považují se za důvěrné implicitně všechny informace, které jsou anebo by mohly být součástí obchodního tajemství, tj. například ale nejenom popisy nebo části popisů technologických procesů a vzorců, technických vzorců a technického know-how, informace o provozních metodách, procedurách a pracovních postupech, obchodní nebo marketingové plány, koncepce a strategie nebo jejich části, nabídky, kontrakty, smlouvy, dohody nebo jiná ujednání s třetími stranami, informace o výsledcích hospodaření, o vztazích s obchodními partnery, o pracovněprávních otázkách a všechny další informace, jejichž zveřejnění přijímající stranou by předávající straně mohlo způsobit škodu.
- 9.6** Pokud jsou důvěrné informace poskytovány v písemné podobě anebo ve formě textových souborů na počítačových médiích, je předávající strana povinna upozornit přijímající stranu na důvěrnost takového materiálu jejím vyznačením alespoň na titulní stránce.
- 9.7** Bez ohledu na výše uvedená ustanovení se za důvěrné nepovažují informace, které:
- se staly veřejně známými, aniž by to zavinila záměrně či opomenutím přijímající strana,
 - měla přijímající strana legálně k dispozici před uzavřením smlouvy, pokud takové informace nebyly předmětem jiné, dříve mezi smluvními stranami uzavřené smlouvy o ochraně informací,
 - jsou výsledkem postupu, při kterém k nim přijímající strana dospěje nezávisle a je to schopna doložit svými záznamy nebo důvěrnými informacemi třetí strany,
 - jsou zveřejněny a zpřístupněny ve veřejných evidencích.
- 9.8** Poskytovatel se zavazuje zachovávat mlčenlivost o všech skutečnostech, zejména pak o osobních údajích, o kterých se při plnění či v souvislosti s plněním této smlouvy dozvěděl. Povinnosti mlčenlivosti může prodávajícího zprostit jen kupující svým písemným prohlášením, a dále v případech stanovených zákonnými předpisy. Povinnost mlčenlivosti trvá i po skončení platnosti této smlouvy.

- MENDELU
- Správa kolejí
- a menz
-

- 9.9** Ustanovení tohoto článku není dotčeno ukončením účinnosti smlouvy z jakéhokoliv důvodu a jeho účinnost skončí nejdříve 5 let po ukončení účinnosti této smlouvy.
- 9.10** Výše uvedenými ujednáními tohoto článku není dotčena povinnost kupujícího stanovená zákonem č. 106/1999 Sb., o svobodném přístupu k informacím, ve znění pozdějších předpisů.

Článek X. Ustanovení společná a závěrečná

- 10.1** Výše uvedenými ujednáními této smlouvy článku není dotčena povinnost kupujícího stanovená zákonem č. 106/1999 Sb., o svobodném přístupu k informacím, ve znění pozdějších předpisů.
- 10.2** Otázky touto smlouvou výslovně neupravené se řídí příslušnými ustanoveními občanského zákoníku.
- 10.3** Nevynutitelnost a/nebo neplatnost a/nebo neúčinnost kteréhokoli ujednání této smlouvy neovlivní vynutitelnost a/nebo platnost a/nebo účinnost jejích ostatních ujednání. V případě, že by jakékoli ujednání této smlouvy mělo pozbýt platnosti a/nebo účinnosti, zavazují se tímto smluvní strany zahájit jednání a v co možná nejkratším termínu se dohodnout na přijatelném způsobu provedení záměrů obsažených v takovém ujednání této smlouvy, jež platnosti a/nebo účinnosti a/nebo vynutitelnosti pozbyla.
- 10.4** Tato smlouva může být měněna nebo doplňována pouze dohodou smluvních stran ve formě písemných, vzestupně číslovaných dodatků, podepsaných oprávněnými zástupci obou smluvních stran.
- 10.5** Nedohodnou-li se smluvní strany jinak, je tato smlouva vyhotovena v elektronické formě a každá smluvní strana k ní připojuje v souladu s příslušnými ustanoveními zákona č. 297/2016 Sb., o službách vytvářejících důvěru pro elektronické transakce, svůj uznávaný elektronický podpis.
- 10.6** Tato smlouva nabývá platnosti dnem přiložení podpisu poslední smluvní strany a účinnosti dnem uveřejnění v centrálním registru smluv v souladu se zákonem č. 340/2015 Sb., o zvláštních podmínkách účinnosti některých smluv, uveřejňování těchto smluv a o registru smluv (zákon o registru smluv), přičemž uveřejnění zajistí kupující.
- 10.7** Ustanovení odst. 10.5 a 10.6 tohoto článku se použijí obdobně i na dodatky.
- 10.8** Prodávající je povinen spolupůsobit při výkonu finanční kontroly ve smyslu § 2 písm. e) a § 13 zákona č. 320/2001 Sb., o finanční kontrole ve veřejné správě, ve znění pozdějších předpisů, tj. poskytnout kontrolnímu orgánu doklady o dodávkách zboží hrazených z veřejných výdajů v rozsahu nezbytném pro ověření příslušné operace.
- 10.9** Prodávající se za podmínek stanovených touto smlouvou v souladu s pokyny kupujícího a při vynaložení veškeré potřebné odborné péče zavazuje archivovat nejméně 10 let ode dne uzavření smlouvy veškeré písemnosti vyhotovené v souvislosti s plněním Smlouvy a kdykoli po tuto dobu k nim Objednateli umožnit přístup; po uplynutí této doby je kupující oprávněn tyto písemnosti od prodávajícího bezplatně převzít.
- 10.10** Smluvní strany tímto prohlašují, že se s obsahem této smlouvy řádně seznámily, že tato smlouva je projevem jejich vážné, svobodné a určité vůle prosté omylu, není uzavřena v tísní a/nebo za nápadně nevýhodných podmínek, na důkaz čehož připojují své níže uvedené podpisy.



10.11 Nedílnou součástí této smlouvy je:

Příloha č. 1a – Technická specifikace

Příloha č. 1b – Cenová nabídka

V Brně
Za kupujícího

V Brně
Za prodávajícího

Podepsal kvalifikovaným el. podpisem dne 23. 6. 2023

Podepsal kvalifikovaným el. podpisem dne 27. 6. 2023

.....

prof. Dr. Ing. Jan Mareš
rektor

.....

Tomáš Blažek, jednatel

*Podepsala kvalifikovaným el. podpisem
dne 28. 6. 2023*

.....

Ing. Jana Hradská
Ředitelka SKM

Technický popis dodávky nábytku na TK

Technická specifikace

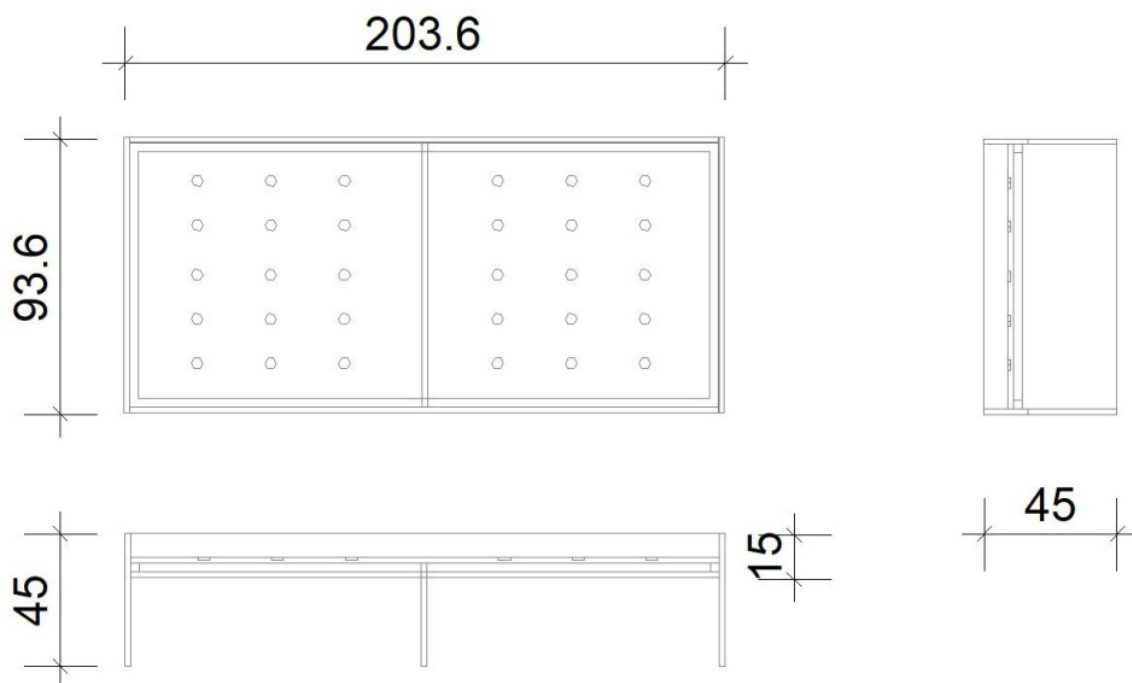

001 – POSTEL

Bočnice pravá a levá 200x15x1,8cm, referenční dekor LTD Pearl Artisan Beech K012 SU

Čelo přední a zadní 93,6x45x1,8cm, referenční dekor LTD Pearl Artisan Beech K012 SU

Dno / rošt : 200x90x1,8cm, větrací otvory - referenční dekor LTD Pearl Artisan Beech K012 SU

Výztuhy dna 90x40x1,8cm, referenční dekor LTD Pearl Artisan Beech K012 SU

Boční lišta 199x3x3cm, smrk masiv

Plastový nastřelovací kluzák - 4ks

Konstrukce rohového spoje pomocí konfirmátů, v každém rohu 3 ks

Pohledové hrany ABS tl.2mm, lepeno PUR lepidlem

Nepohledové hrany ABS tl.0,5mm, lepeno PUR lepidlem

POZN. Před započítáním výroby, bude ověřen dekor LTD.

Technická specifikace

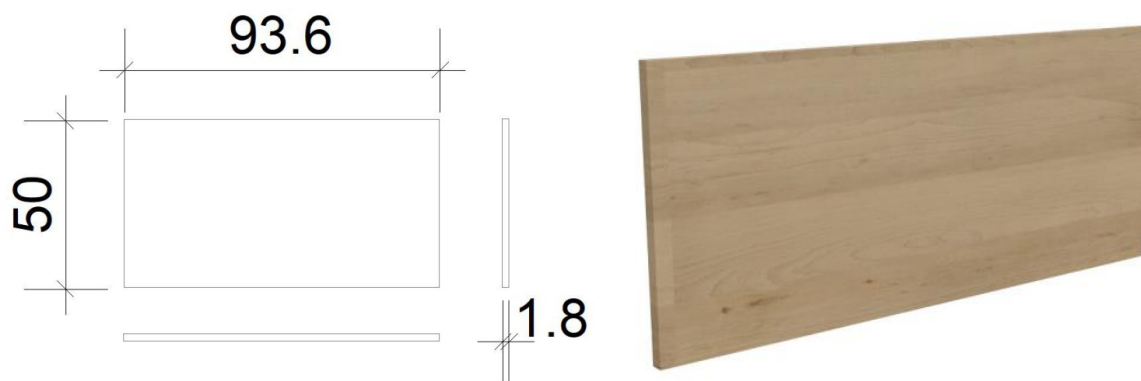

002 - HLAVOVÝ KRYT STĚNY

Plát 93,6x50x1,8cm, referenční dekor LTD Pearl Artisan Beech K012 SU

Pohledové hrany ABS tl.2mm, lepeno PUR lepidlem

Nepohledové hrany ABS tl.0,5mm, lepeno PUR lepidlem

Deska připevněna ke zdi pomocí hmoždinky a vrutu s krytkou

POZN. Před započítím výroby, bude ověřen dekor LTD.

Technická specifikace



003 - BOČNÍ KRYT STĚNY

Plát 203,6x50x1,8cm, referenční dekor LTD Pearl Artisan Beech K012 SU

Pohledové hrany ABS tl.2mm, lepeno PUR lepidlem

Nepohledové hrany ABS tl.0,5mm, lepeno PUR lepidlem

Deska připevněna ke zdi pomocí hmoždinky a vrutu s krytkou

POZN. Před započítáním výroby, bude ověřen dekor LTD.

Technická specifikace

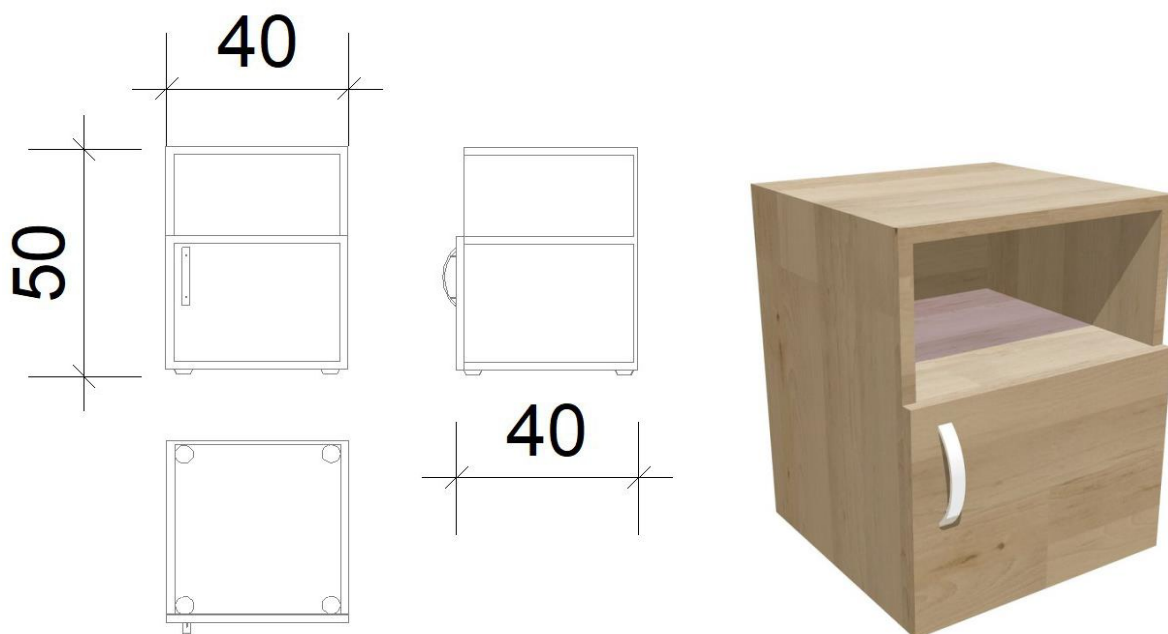

004 - NOČNÍ STOLEK

Bok pravý a levý 48,2x38,2x1,8cm, referenční dekor LTD Pearl Artisan Beech K012 SU

Dno 36,4x38,2x1,8cm, referenční dekor LTD Pearl Artisan Beech K012 SU

Půda 40x40x1,8cm, referenční dekor LTD Pearl Artisan Beech K012 SU

Police 36,4x36,4x1,8cm, referenční dekor LTD Pearl Artisan Beech K012 SU

Dveře 39,5x30x1,8cm, referenční dekor LTD Pearl Artisan Beech K012 SU

Záda 46,4x36,4x1,8cm, referenční dekor LTD Pearl Artisan Beech K012 SU

Kluzáky nastřelené sponkou - 4ks

Závěs pro naložené dveře - 2ks

Úchytka: obloukové madlo - stříbrná, délka min.150mm

Pohledové hrany ABS tl.2mm, lepeno PUR lepidlem

Nepohledové hrany ABS tl.0,5mm, lepeno PUR lepidlem

POZN. Před započítáním výroby, bude ověřen dekor LTD.

Technická specifikace

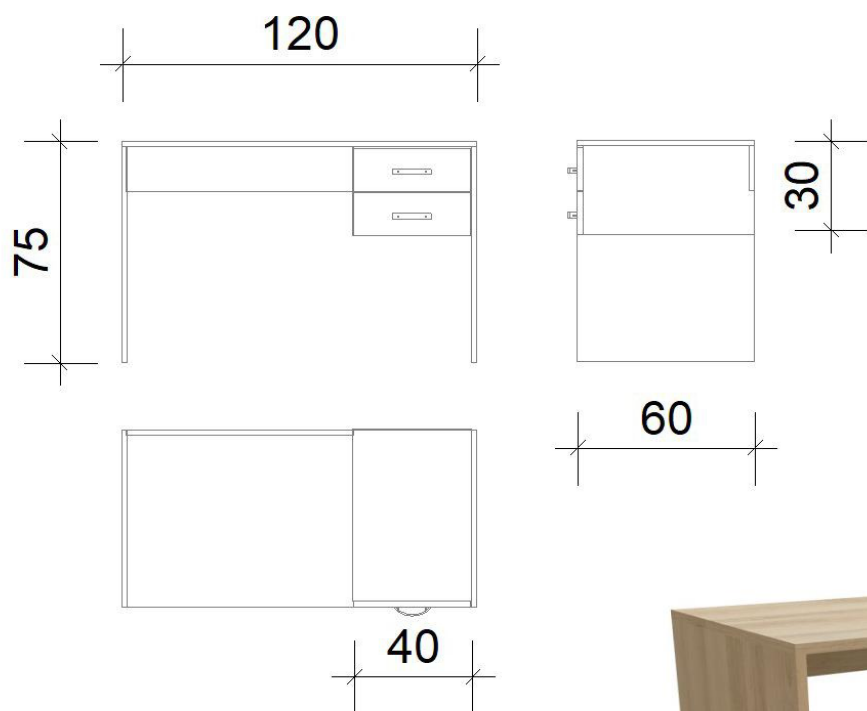

005 - PSACÍ STŮL

Horní deska 100x60x1,8cm, referenční dekor LTD Pearl Artisan Beech K012 SU
Bok stolu levý, pravý 73,2x60x1,8cm, referenční dekor LTD Pearl Artisan Beech K012 SU
Lub 63,2x20x1,8cm, referenční dekor LTD Pearl Artisan Beech K012 SU
Bok 30x60x1,8cm, referenční dekor LTD Pearl Artisan Beech K012 SU
Dno 33,2x60x1,8cm, referenční dekor LTD Pearl Artisan Beech K012 SU
Záda 33,2x28,2x1,8cm, referenční dekor LTD Pearl Artisan Beech K012 SU
Čelo zásuvky 34,5x14,5x1,8cm
Korpus zásuvky referenční dekor LTD Pearl Artisan Beech K012 SU
Kuličkový plnovýsuv, boční montáž - 2 páry
Kabelová průchodka
Úchytka: obloukové madlo - stříbrná, délka min.150mm
Kluzáky nastřelené sponkou - 4ks
Pohledové hrany ABS tl.2mm, lepeno PUR lepidlem
Nepohledové hrany ABS tl.0,5mm, lepeno PUR lepidlem

POZN. Před započítáním výroby, bude ověřen dekor LTD.

Technická specifikace

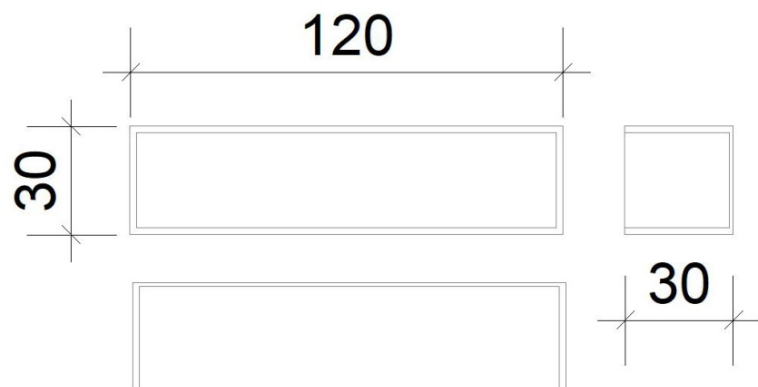

006 – POLICE

Bok pravý a levý 26,4x30x1,8cm, referenční dekor LTD Pearl Artisan Beech K012 SU

Dno, půda 120x30x1,8cm, referenční dekor LTD Pearl Artisan Beech K012 SU

Záda 114,4x26,4x1,8cm, referenční dekor LTD Pearl Artisan Beech K012 SU

Připevněna ke zdi pomocí hmoždinky a vrtu s krytkou

Pohledové hrany ABS tl.2mm, lepeno PUR lepidlem

Nepohledové hrany ABS tl.0,5mm, lepeno PUR lepidlem

POZN. Před započítím výroby, bude ověřen dekor LTD.

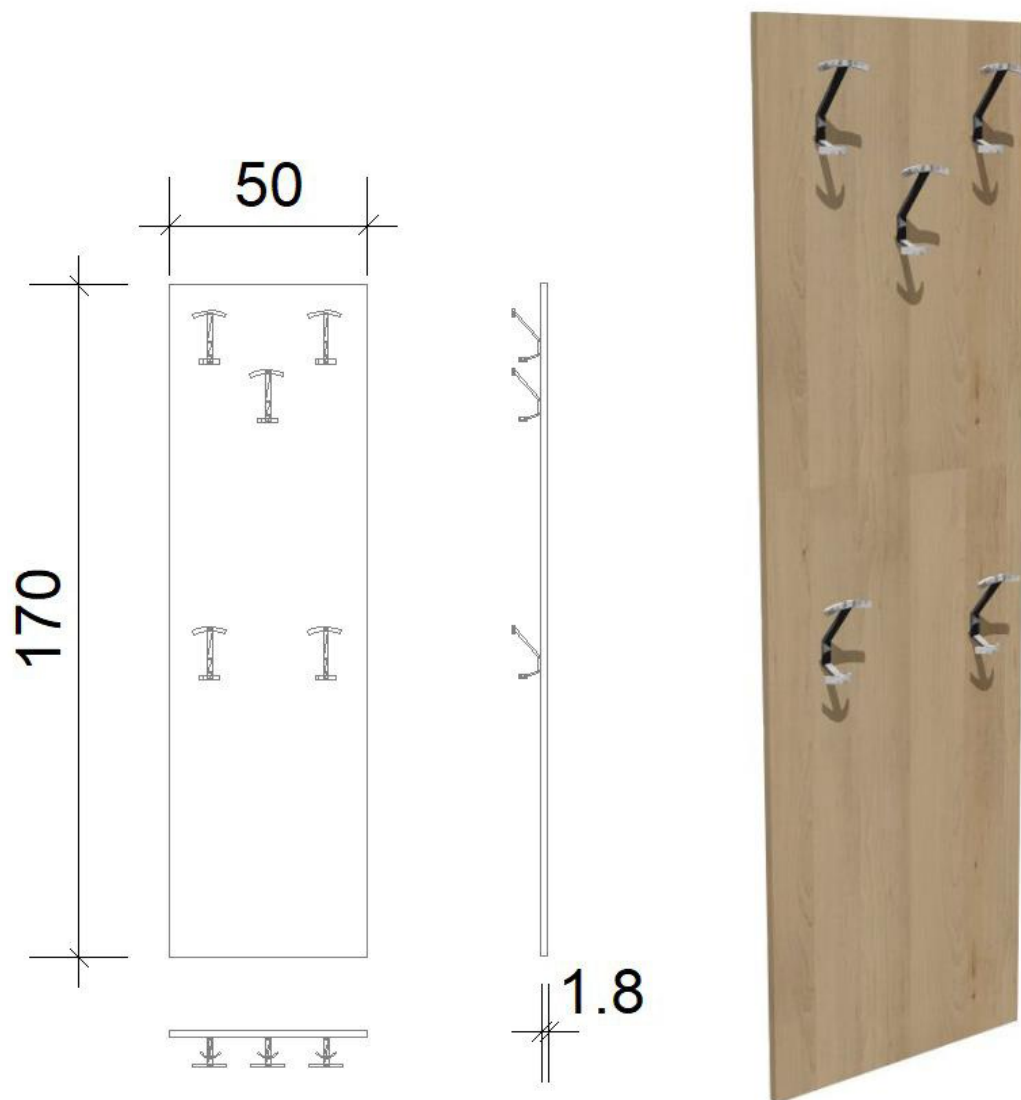

007 - VĚŠÁKOVÁ STĚNA

Plát 170x50x1,8cm, referenční dekor LTD Pearl Artisan Beech K012 SU

Pohledové hrany - ABS 2mm

Plát připevněn ke zdi pomocí hmoždinky a vřutu s krytkou

Trojramenný věšák: stříbrný - 5ks, odolný proti rozlomení

POZN. Před započítáním výroby, bude ověřen dekor LTD.

Technická specifikace

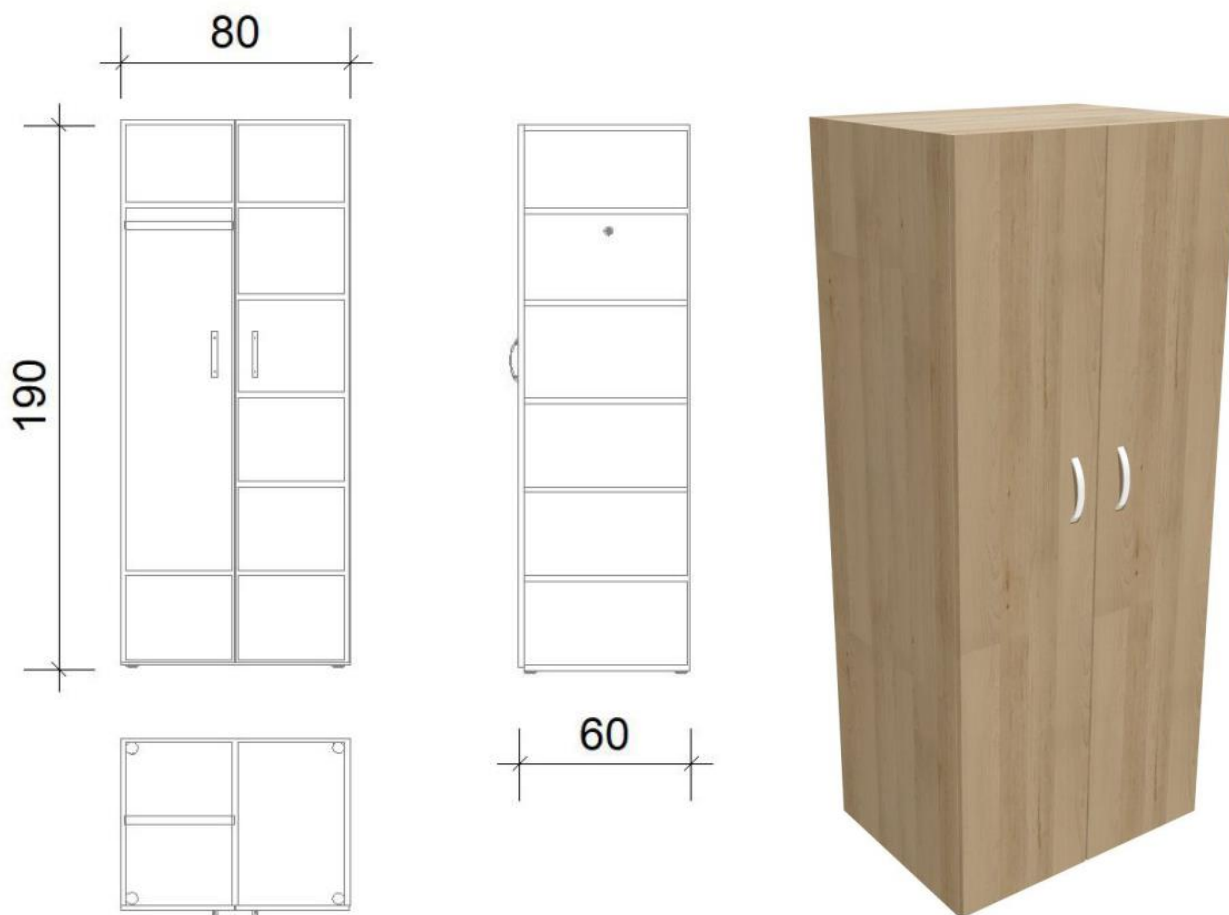

008 – SKŘÍŇ

Bok pravý a levý 188,2x58,2x1,8cm, referenční dekor LTD Pearl Artisan Beech K012 SU

Mezistěna 186,4x56,4x1,8cm, referenční dekor LTD Pearl Artisan Beech K012 SU

Půda 80x60x1,8cm, referenční dekor LTD Pearl Artisan Beech K012 SU

Dno 76,4x58,2x1,8cm, referenční dekor LTD Pearl Artisan Beech K012 SU

Police 37x56,4x1,8cm, referenční dekor LTD Pearl Artisan Beech K012 SU

Záda 76,4x186,4x1,8cm, referenční dekor LTD Pearl Artisan Beech K012 SU

Dveře 189x39,5x1,8cm, referenční dekor LTD Pearl Artisan Beech K012 SU

Kluzáky nastřelené sponkou - 4ks

Závěs pro naložené dveře - 8ks

Oválná šatní tyč s držákem, chrom - 1ks

Police - přední hrana ABS tl.2mm,dekor LTD Pearl Artisan Beech K012 SU

Dveře ABS tl.2mm, dekor LTD Pearl Artisan Beech K012 SU

Úchytka: obloukové madlo - stříbrná, délka min.150mm

Podpěrka police, provedení ocel, povrchová úprava zinek, průměr 5 mm - 42ks

Pohledové hrany ABS tl.2mm, lepeno PUR lepidlem

Nepohledové hrany ABS tl.0,5mm, lepeno PUR lepidlem

POZN. Před započítáním výroby, bude ověřen dekor LTD.

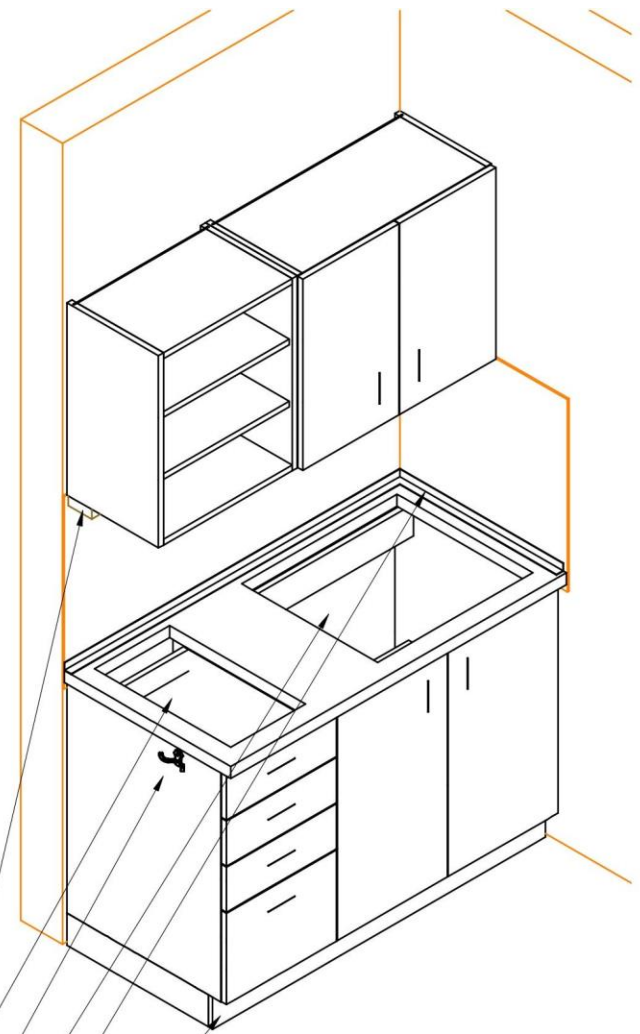
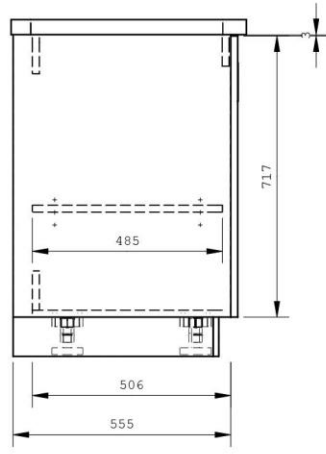
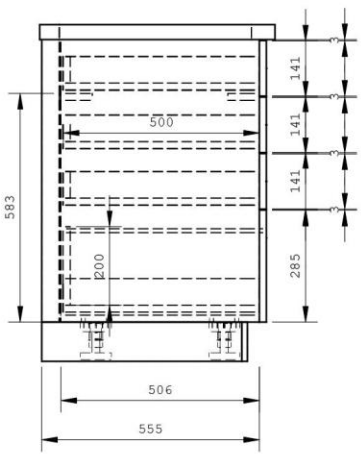
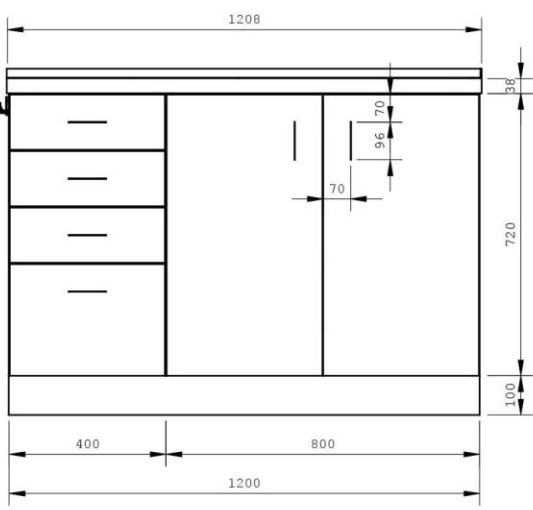
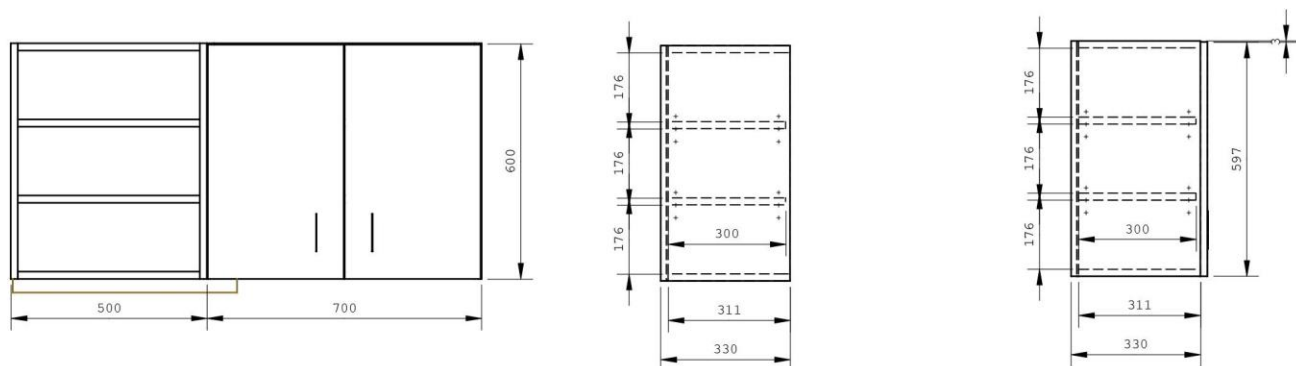

009 - Kuchyňská linka

- LTD 18mm - bílá 101 PE - korpusy a záda zásuvek
- LTD 18mm - třešeň 344 PR - dveře, čela zásuvek
- PD 38mm - classic granite K 204 PE
- HDF 3mm - bílá - záda
- ABS 0,5mm - bílá 101 soft - korpusy, záda zásuvek
- ABS 2mm - třešeň 344 pór - dveře, čela zásuvek

Pozn.:

- spoje na kolíky a konfirmáty
- spodní skříňky na rektifikačních nožkách 100mm - patky nožek na hmoždinku
- horní skříňky závěsné na rektifikačních závěsích
- úchytky kov nikl mat 96mm
- dřez nerezový dřez s odkapem, otočný, rozměr 580 x 510 mm, vana 340 x 355 x 145 mm, horní montáž
- stojánková baterie chrom - ze dřezu
- jako těsnící profil bude použit hliníkový L profil 25x25/2 eloxovaný
- na boku zásuvkové skříňky dvouvěšák kov nikl mat
- pod horními skříňkami LED svítidlo 230V/ 5,4W, studená bílá, min. 450lm
- zásuvky s kovovými bočnicemi Multitech
- sokl nerez 100mm
- sklokeramická varná deska - dvouplotýnka, vestavěná, typ 230V, 50 Hz, 3 kW, varné plotny vybavené spirálovitou páskou a ultrarychlým nárůstem teploty/ HiLight zóna /, kontrolky zbytkového tepla, pojistka
- dodávka včetně kompletní montáže a připojení k sítím na místě

- LED svítidlo
- otvor pro varnou desku
- dvouvěšák kov nikl mat
- otvor pro dřez
- AL L profil 25x25/2 - v rohu na pokos
- sokl nerez

010 – MATRACE

- rozměr matrace 2000x900 mm, výška 150 mm
- volně ložená matrace je sedmizónová (jádro + oboustranně studená pěna) s tvrdostí pěny na jedné straně 30 kg/m³ z pěny zpracované za studena, střed je tvořen z jádra RE 80 200x90x7, vrchní a spodní studená pěna v4 cm
- potah, zpevněn proševem 100g PES, do lemovky,
- dekorační látka šedá se stupněm odolnosti proti prodření 20 000 cyklů, snížená hořlavost dle ČSN EN 597-1, ČSN EN 597-2
- nosnost 150 kg
- záruka 36 měsíců

Požadované certifikáty:

- Ekologicky šetrný výrobek pro kategorii "**Nábytek a výrobky z desek na bázi dřeva**" nebo jakýkoliv jiný **rovnocenný dokument z kategorie ekoznačení.**

Dodržování norem:

- Veškerý nábytek musí odpovídat požadavkům příslušných norem (kategorie 91 – vnitřní zařízení, především ČSN 91 0100 Nábytek – bezpečnostní požadavky, 9100 – Nábytek, společná ustanovení a základní rozměry, 9102 – Nábytek, bezpečnostní požadavky a zkušební metody.
- ČSN 91 0001 Dřevěný nábytek – Technické požadavky, 9104 Úložný nábytek, 9108 Sedací nábytek, 9108 Stolový nábytek, 9110 Lehací nábytek.

Příloha č. 1b - Cenová nabídka

Veřejná zakázka: „Dodávka nábytku pro SKM MENDELU – Tauferovy koleje“

	NÁZEV	TYP	ks	DPH	CENA/KS	CENA/KS	CELKEM	CELKEM
				%	bez DPH	vč. DPH	bez DPH	vč. DPH
1	stůl		276	21	2 590,00	3 133,90	714 840,00	864 956,40
2	police		276	21	900,00	1 089,00	248 400,00	300 564,00
3	lůžko		276	21	3 000,00	3 630,00	828 000,00	1 001 880,00
4	krátké čelo lůžka		228	21	380,00	459,80	86 640,00	104 834,40
5	dlouhé čelo lůžka		57	21	620,00	750,20	35 340,00	42 761,40
6	věšáková stěna		144	21	900,00	1 089,00	129 600,00	156 816,00
7	skříň		276	21	4 500,00	5 445,00	1 242 000,00	1 502 820,00
8	noční stolek		276	21	1 200,00	1 452,00	331 200,00	400 752,00
9	kuchyňská linka, včetně dřezu, dřez.baterie, sklokeramické varné desky a osvětlení		68	21	14 000,00	16 940,00	952 000,00	1 151 920,00
10	matrace		276	21	2 200,00	2 662,00	607 200,00	734 712,00
	Součet						5 175 220,00	6 262 016,20

SOUHRN							CELKEM	CELKEM
							bez DPH	vč. DPH
	Mezisoučet						5 175 220,00	6 262 016,20
	Doprava						90 000,00	108 900,00
	Montáž						350 000,00	423 500,00
	Celková nabídková cena v Kč						5 615 220,00	6 794 416,20

*dodavatel doplní žlutě podbarvené buňky

Provedení:

Dle technické specifikace, prostory nutné před započítáním výroby zaměřit na místě

Součástí cenové nabídky jsou náklady na dopravu a montáž do místa plnění u KL kompletní připojení k jednotlivým sítím