

Č.	POPIS	Č. DÍLU	MATERIÁL	POLOTOVAR	HMOTNOST	MNOŽSTVÍ
1	TYČ L - 1	RDS-101	S235JR	L30X30X3-1733		2
2	TYČ L - 2	RDS-102	S235JR	L30X30X3-1059		2
3	TYČ L - 3	RDS-103	S235JR	L30X30X30-1724		4
4	PL - 3	RDS-104	S235JR	PLO 30X4-372 (PLECH 4mm) ČISTÁ MÍRA		4
5	TYČ L - 4	RDS-105	S235JR	L30X30X3-1050 - ČISTÁ MÍRA	BEZ VÝKRESU	2
6	PL - 1	RDS-106	S235JR	PLO 30X4-1668 (PLECH 4mm) ČISTÁ MÍRA	BEZ VÝKRESU	3
7	PL - 2	RDS-107	S235JR	PLO 30X4-1050 (PLECH 4mm) ČISTÁ MÍRA	BEZ VÝKRESU	1
8	TYČ L - 6	RDS-108	S235JR	L30X30X3-30 - ČISTÁ MÍRA	BEZ VÝKRESU	4
9	KULATINA 4-250	RDS-109	S235JR	KR ø 4 - 250 - ČISTÁ MÍRA	BEZ VÝKRESU	4
10	KULATINA 4-1000	RDS-110	S235JR	KR ø 4 - 1000 - ČISTÁ MÍRA	BEZ VÝKRESU	2
11	KULATINA 4-1666	RDS-111	S235JR	KR ø 4 - 1666 - ČISTÁ MÍRA	BEZ VÝKRESU	4

Příloha č. 2

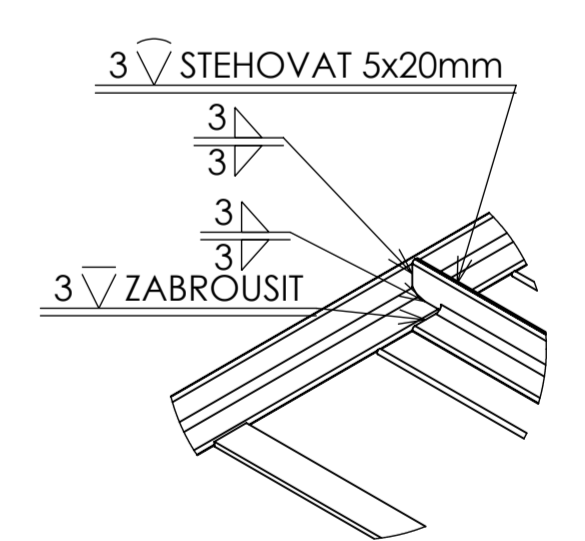
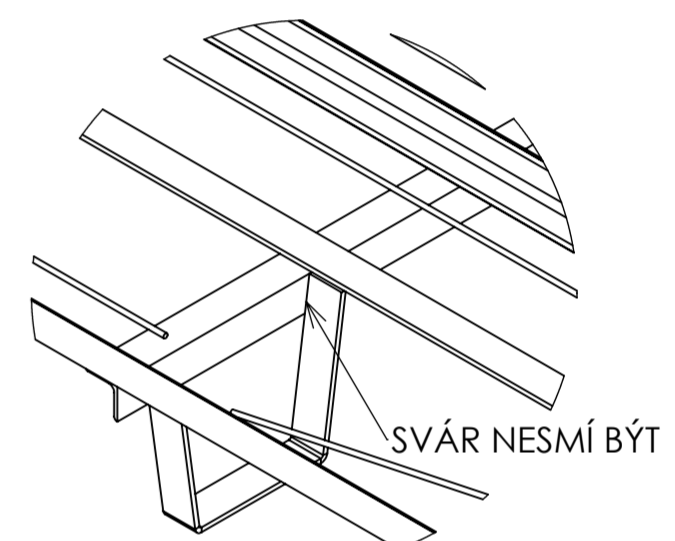
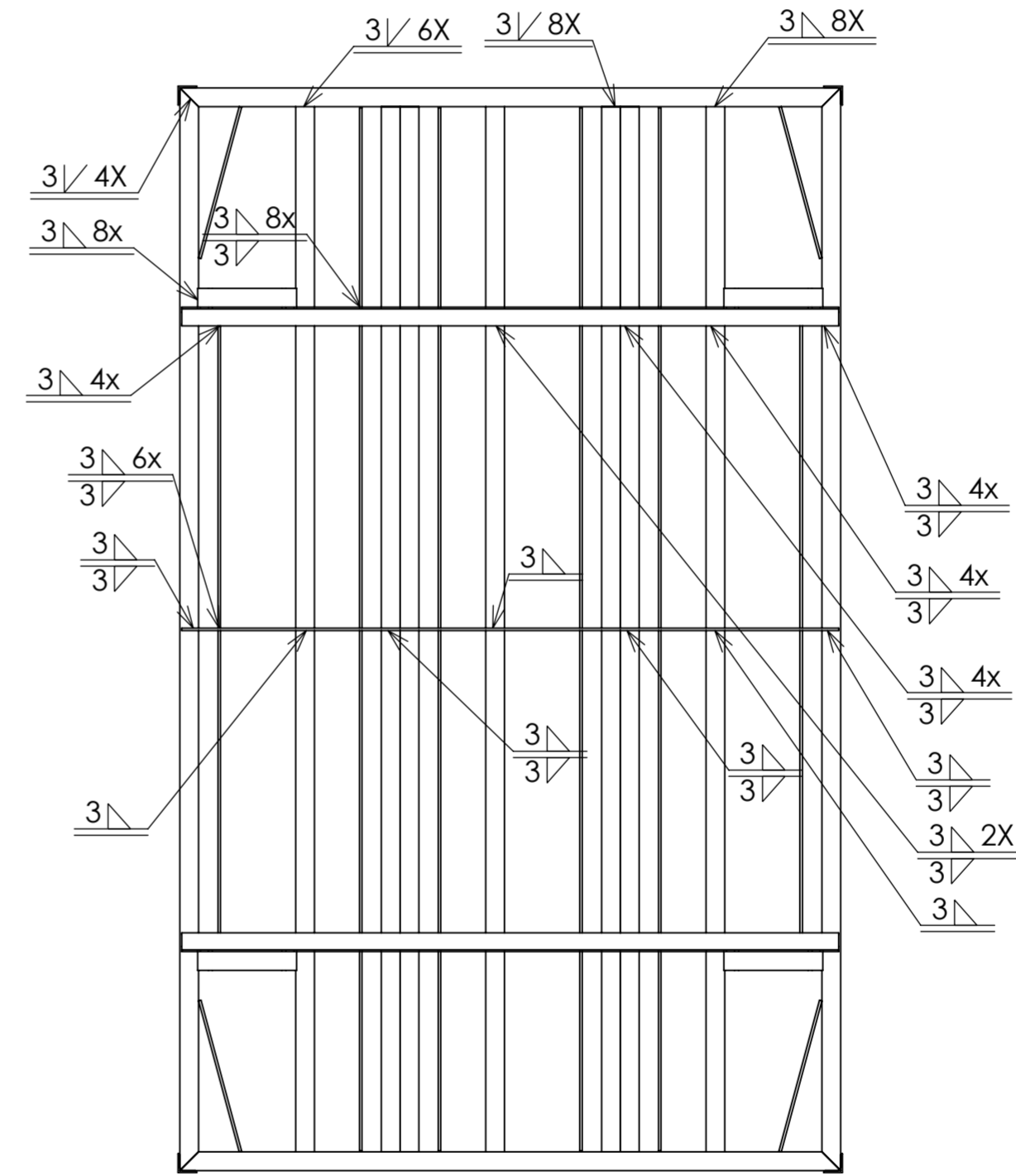
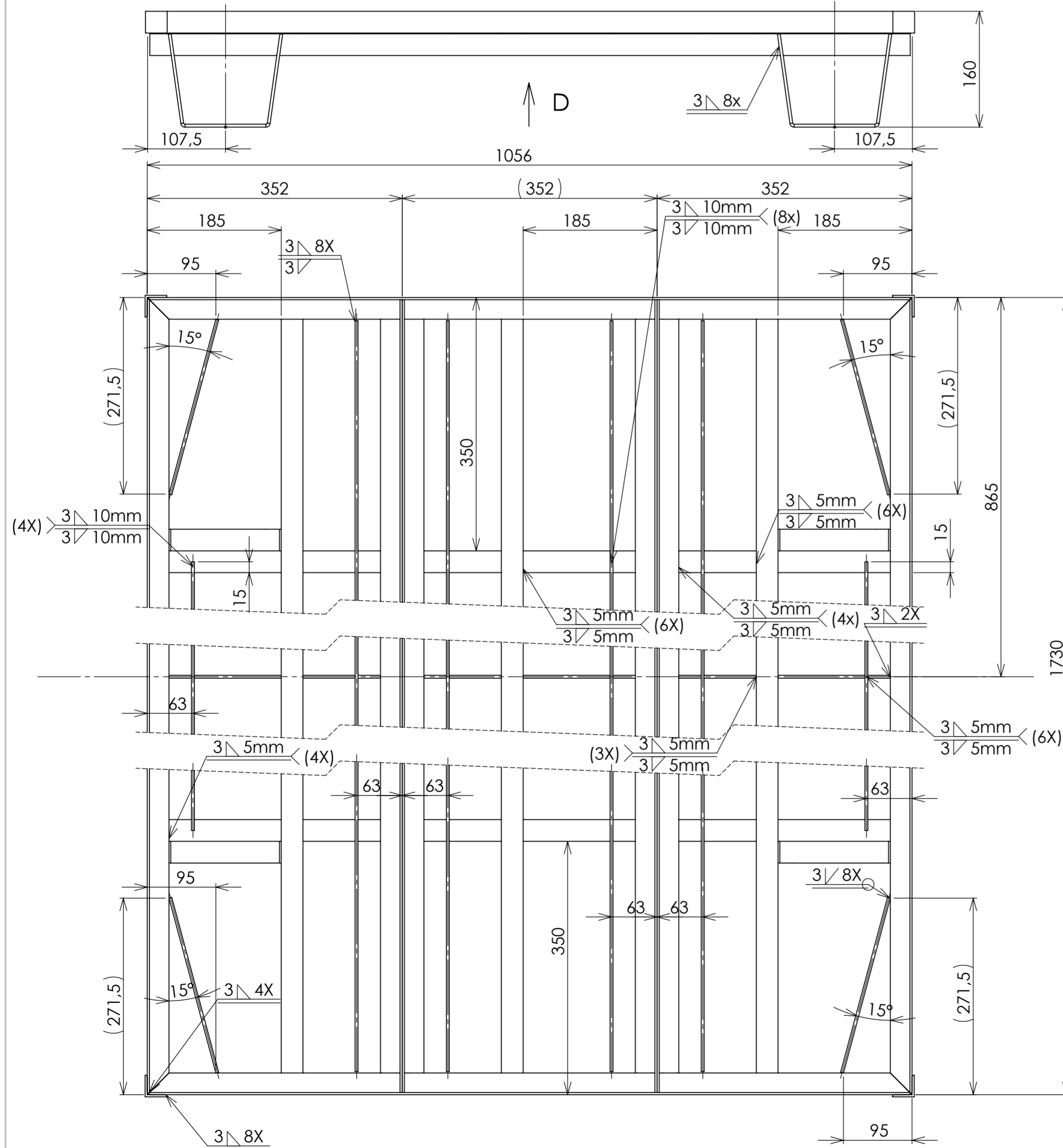
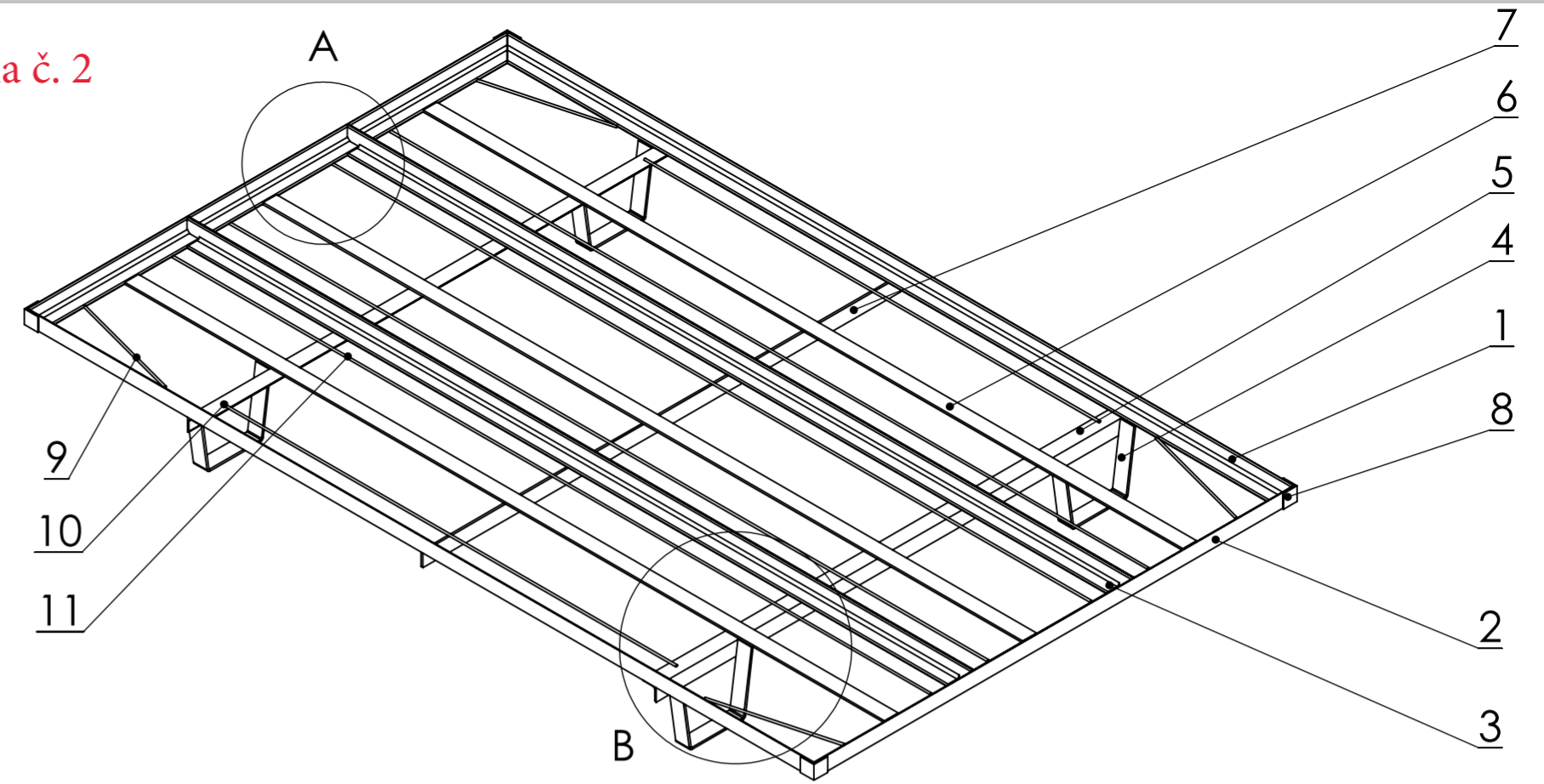

POHLED D
MĚŘITKO 1 : 10

SVARY NA LOŽNÉ PLOŠE ZABROUSIT
NEOZNAČENÉ SVARY 3mm

NÁZEV SOUČÁSTKY: RÁM			PROMÍTÁNÍ: 	POLOTOVAR: NÁZEV CELKU:	VŠEOBECNÉ TOLERANCE: ČSN ISO 2768-mK
KRESLIL	NÁZEV	PODPIS	DATUM	NÁZEV SESTAVY:	
PŘEZKOUSEL					
SCHVÁLIL					
VÝROBA					
Z. JAKOSTI				MATERIÁL:	Č. VÝKRESU: RDS - 100
ŠLP KŘTINY VÝZKUMNÁ STANICE			HMOTNOST:	MĚŘITKO: 1:5	A2
					LST 1 Z 1 LSTŮ

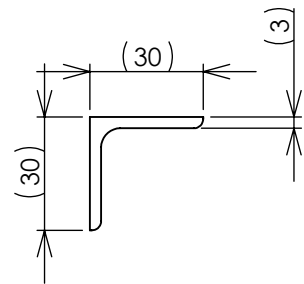
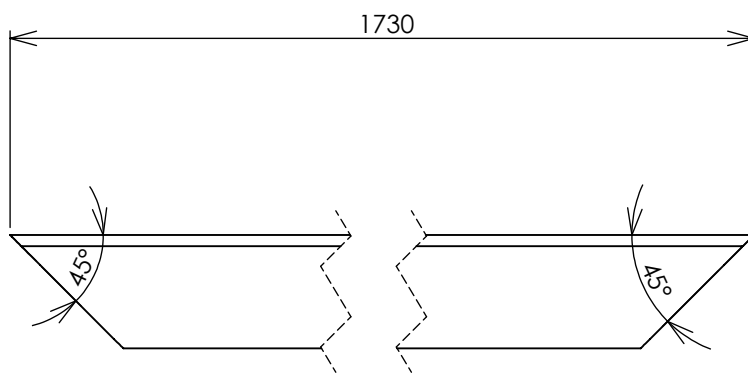

NÁZEV SOUČÁSTKY:

TYČ L - 1

PROMÍTÁNÍ:



POLOTOVAR:

L30X30X3-1733

VŠEOBECNÉ TOLERANCE:

ČSN ISO 2768-mK

NÁZEV CELKU:

	NÁZEV	PODPIS	DATUM
KRESLIL			
PŘEZKOUŠEL			
SCHVÁLIL			
VÝROBA			

NÁZEV SESTAVY:

Z. JAKOSTI

MATERIÁL:

S235JR

Č. VÝKRESU:

RDS-101

A4

ŠLP KŘTINY
VÝZKUMNÁ STANICE

HMOTNOST:

MĚŘÍTKO:1:2

LIST 1 Z 1 LISTŮ

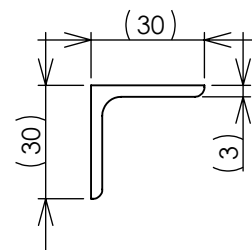
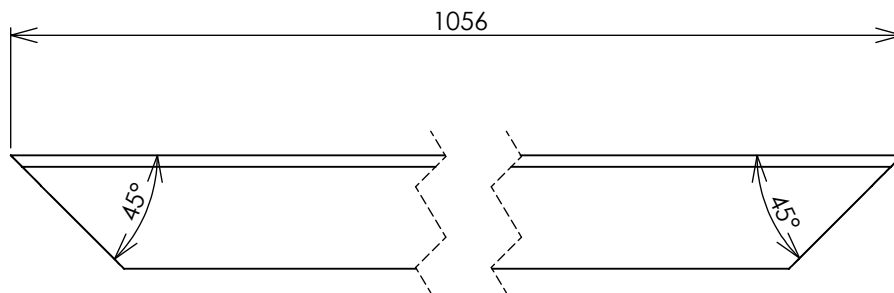

NÁZEV SOUČÁSTKY:

TYČ L - 2

PROMÍTÁNÍ:



POLOTOVAR:

L30x30x3-1059

VŠEOBECNÉ TOLERANCE:

ČSN ISO 2768-mK

NÁZEV CELKU:

	NÁZEV	PODPIS	DATUM
KRESLIL			
PŘEZKOUŠEL			
SCHVÁLIL			
VÝROBA			
Z. JAKOSTI			

NÁZEV SESTAVY:

MATERIÁL:

S235JR

Č. VÝKRESU:

RDS-102

A4

ŠLP KŘTINY
VÝZKUMNÁ STANICE

HMOTNOST:

MĚŘÍTKO:1:2

LIST 1 Z 1 LISTŮ

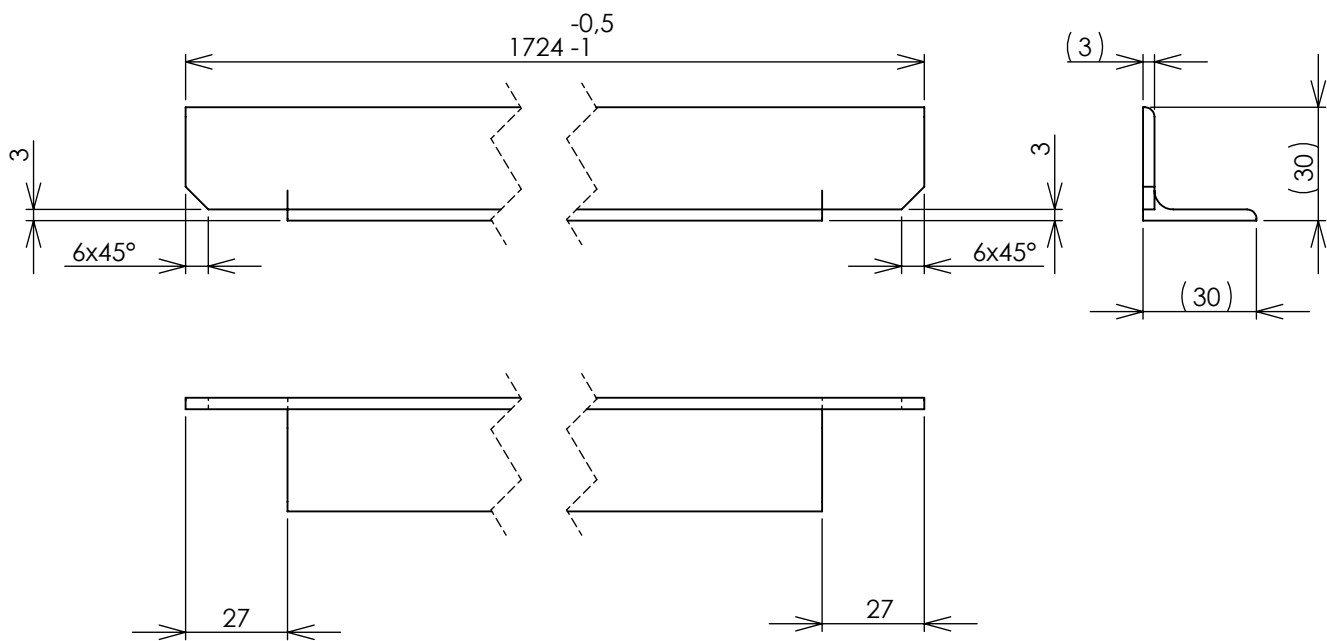

NÁZEV SOUČÁSTKY:

TYČ L - 3

PROMÍTÁNÍ:



POLOTOVAR:

L30x30x30-1724

VŠEOBECNÉ TOLERANCE:

ČSN ISO 2768-mK

NÁZEV CELKŮ:

	NÁZEV	PODPIS	DATUM
KRESLIL			
PŘEZKOUŠEL			
SCHVÁLIL			
VÝROBA			
Z. JAKOSTI			

NÁZEV SESTAVY:

MATERIÁL:

S235JR

Č. VÝKRESU:

RDS-103

A4

ŠLP KŘTINY
VÝZKUMNÁ STANICE

HMOTNOST:

MĚŘÍTKO:1:2

LIST 1 Z 1 LISTŮ

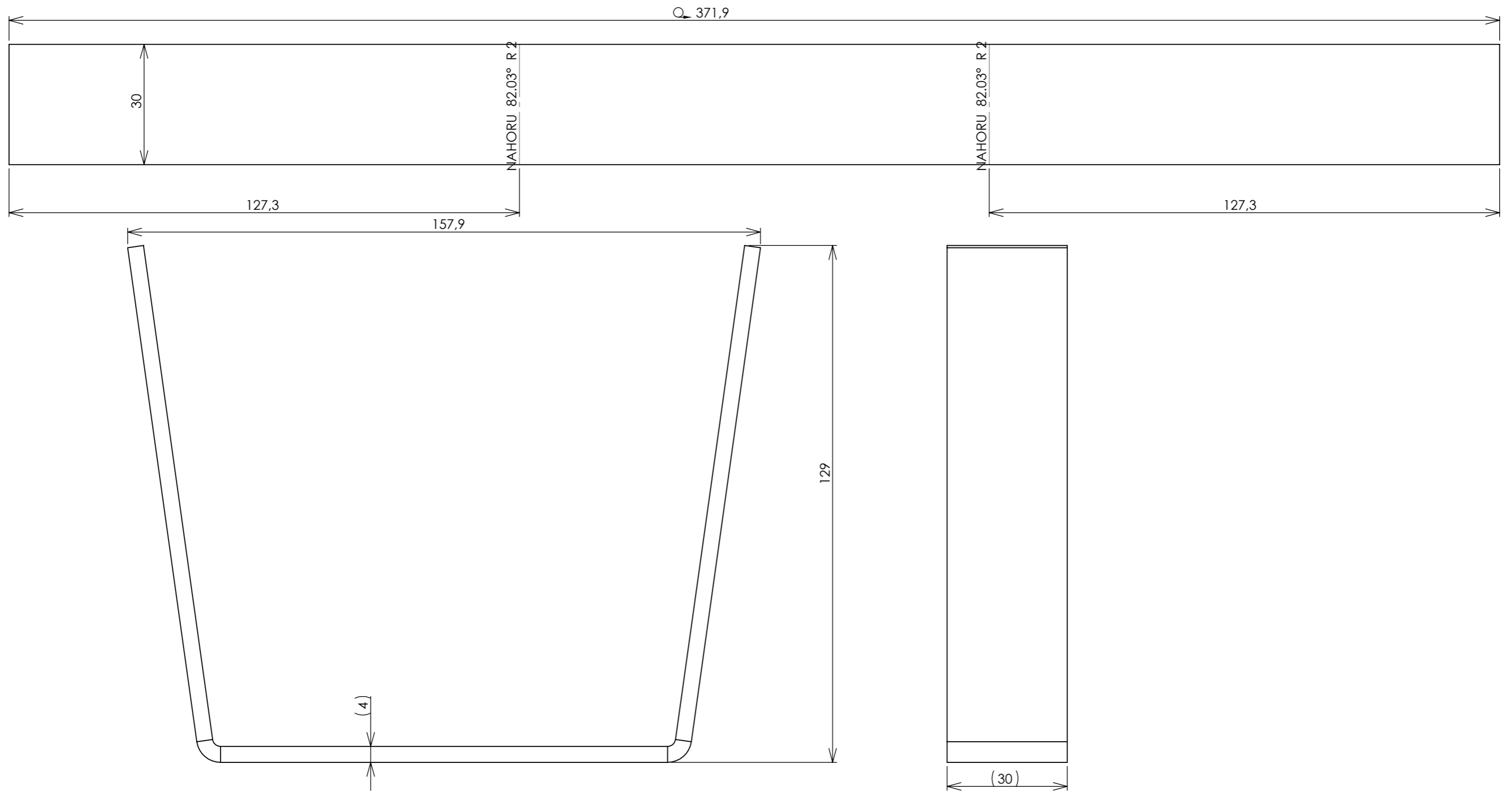

NÁZEV SOUČÁSTKY: PL - 3				PROMÍTÁNÍ: 	POLOTOVAR: PLO 30x4-372 (PLECH 4mm) ČISTÁ	VŠEOBECNÉ TOLERANCE: ISO 2768-mK
					NÁZEV CELKU:	
					NÁZEV SESTAVY:	
KRESLIL					Č. VÝKRESU:	A3
PŘEZKOUŠEL					RDS-104	
SCHVÁLIL					MĚŘÍTKO: 1:1	LIST 1 Z 1 LISTŮ
VÝROBA						
Z. JAKOSTI				MATERIÁL: S235JR		
ŠLP KŘTINY, VÝZKUMNÁ STANICE				HMOTNOST:		